

BMW Motorrad

Einbauanleitung

BMW Motorrad Kommunikationssystem für Helm System 7 Carbon



Lesen Sie diese Anleitung unbedingt vor Beginn der Einbauarbeiten sorgfältig und vollständig.

BMW Motorrad empfiehlt, diesen Einbausatz von einer Fachwerkstatt mit dem erforderlichen Spezialwerkzeug einbauen zu lassen, am besten von einem BMW Motorrad Partner.

Bei unsachgemäßem Einbau und unsachgemäßer Behandlung bestehen erhebliche Sicherheitsrisiken.

Folgende Symbole werden in dieser Anleitung für Hinweise verwendet:



VORSICHT

Gefährdung mit niedrigem Risikograd. Nicht-Vermeidung kann zu einer geringfügigen oder mäßigen Verletzung führen.



WARNUNG

Gefährdung mit mittlerem Risikograd. Nicht-Vermeidung kann zum Tod oder einer schweren Verletzung führen.



GEFAHR

Gefährdung mit hohem Risikograd. Nicht-Vermeidung führt zum Tod oder einer schweren Verletzung.



ACHTUNG

Besondere Hinweise und Vorsichtsmaßnahmen. Nicht-Beachtung kann zu einer Beschädigung des Fahrzeugs oder Zubehörs und somit zum Gewährleistungsausschluss führen.



HINWEIS

Besondere Hinweise zur besseren Handhabung bei Bedien-, Kontroll- und Einstellvorgängen sowie Pflegearbeiten.



Anziehdrehmoment

Schrauben und Muttern werden nach DIN/ISO festgezogen. Abweichende Anziehdrehmomente werden angegeben. Nichtbeachtung kann zu Beschädigungen des Fahrzeugs oder Zubehörs bzw. zur Gefährdung des Fahrers führen.

- ▶ Beginn der Haupttätigkeit
- ▷ Beginn der Nebentätigkeit
- Tätigkeitsanweisung

- ◀ Ende der Haupttätigkeit
- < Ende der Nebentätigkeit
- ◇ Ende der Gültigkeitsauszeichnung BST (Baustand), SA (Sonderausstattung) oder SZ (Sonderzubehör)

© 2018 Bayerische Motoren Werke Aktiengesellschaft
80788 München, Deutschland
Nachdruck, auch auszugsweise, nur mit schriftlicher Genehmigung von BMW Motorrad, Aftersales.
Gedruckt in Deutschland.
Änderungen und Irrtümer vorbehalten.
Alle Rechte vorbehalten.

BMW Motorrad Kommunikationssystem für Helm System 7 Carbon

Benötigte Werkzeuge

- Helmmontagering
- Torx-Schraubendreher T6
- Seitenschneider

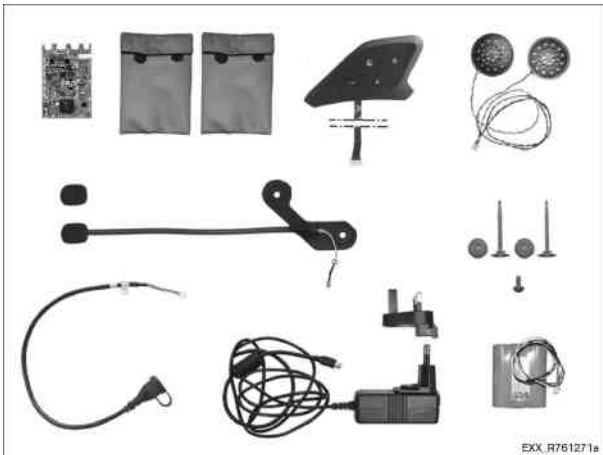

Lieferumfang BMW Motorrad Kommunikationssystem für Helm System 7 Carbon WCS-2 (Teilenummer des Einbausatzes 76 51 8 394 546)

- Hauptplatine Kommunikationssystem 2.0
- Stofftasche für Akkupack/Hauptplatine 2 Stück
- Tastatur System 7
- Lautsprecher System 7
- Mikrofon System 7
- Ladekabel System 7
- Ladegerät
- Bedienungsanleitung
- Montagematerial
- Mikrofon Windschutz
- Akkupack 1900 mAh (nicht im Lieferumfang enthalten)

Lieferumfang BMW Motorrad Kommunikationssystem für Helm System 7 Carbon KomV3 (Teilenummer des Einbausatzes 76 51 8 568 247)

- Hauptplatine Kommunikationssystem 3.0
- Stofftasche für Akkupack/Hauptplatine 2 Stück
- Tastatur System 7
- Lautsprecher System 7
- Mikrofon System 7
- Ladekabel System 7
- Ladegerät
- Bedienungsanleitung
- Montagematerial
- Mikrofon Windschutz
- Akkupack 2400 mAh

Allgemeine Hinweise

HINWEIS

Nach Montage des Nachrüstsets durch eine Werkstatt, ist diese Einbauanleitung dem Kunden auszuhändigen. Nachrüstset nur mit dieser Einbauanleitung an Dritte weitergeben.

76 51 005 Kabelloses Kommunikationssystem für Helm System 7 Carbon einbauen

ACHTUNG

Harter Untergrund

Beschädigung der Oberfläche des Helms

- Montagering oder eine saubere und weiche Unterlage verwenden.

HINWEIS

Diese Einbauanleitung gilt für zwei Varianten des Kommunikationssystems:

für Teilenummer 76 51 8 394 546 / ohne Sprachsteuerung

für Teilenummer 76 51 8 568 247 / mit Sprachsteuerung

1

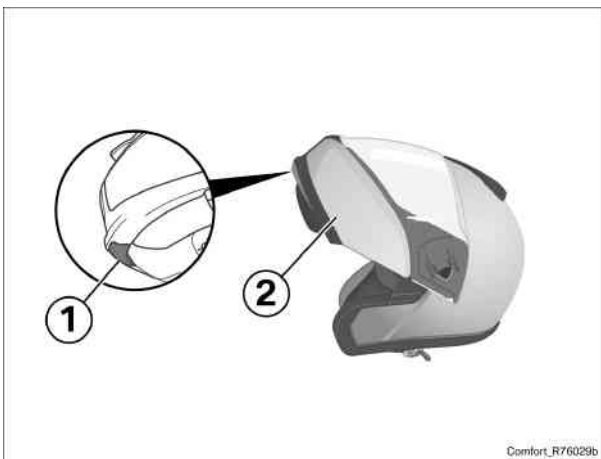

► Helm öffnen

- Öffnungstaste **(1)** entriegeln und Kinnteil **(2)** nach oben aufklappen.

2

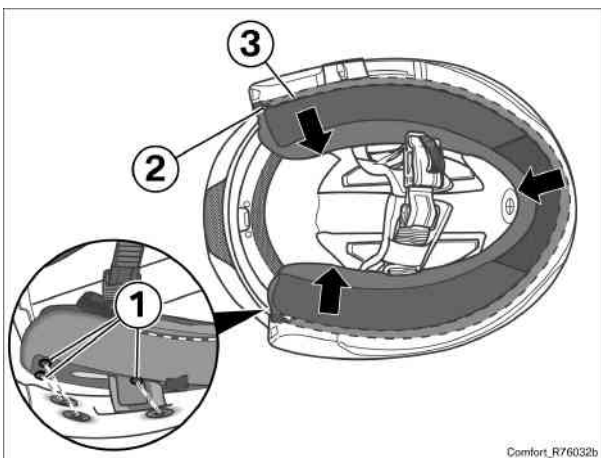

► Wangen-/Nackepolster ausbauen

- Auf beiden Seiten die jeweils drei Druckknöpfe **(1)** an der Rückseite der Wangenpolster lösen.
- Nackenpolster **(2)** im Bereich des Schiebers für die Sonnenblende nach hinten innen ziehen, bis sich dessen vorderes Ende aus der Befestigung löst.
- Keder **(3)** des Nackenpolsters unter der Helmkannte rundum herausziehen.

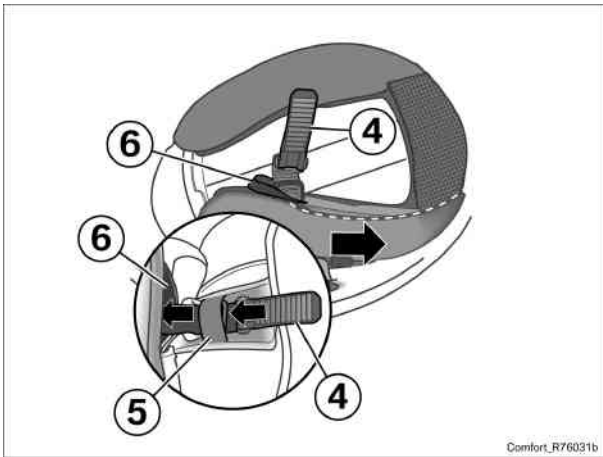

- Beide Kinnriemen **(4)** aus Schlaufe **(5)** der Kinnriemenunterlage ziehen.
- Beide Kinnriemen **(4)** aus Schlaufe **(6)** des Nackenbandes ziehen.
- Beim Entnehmen des Wangen-/Nackenpolsters darauf achten, dass sich sowohl die Kinnriemen **(4)** als auch die Nackenbänder **(6)** ohne großen Widerstand durch die Öffnungen ziehen lassen.

3

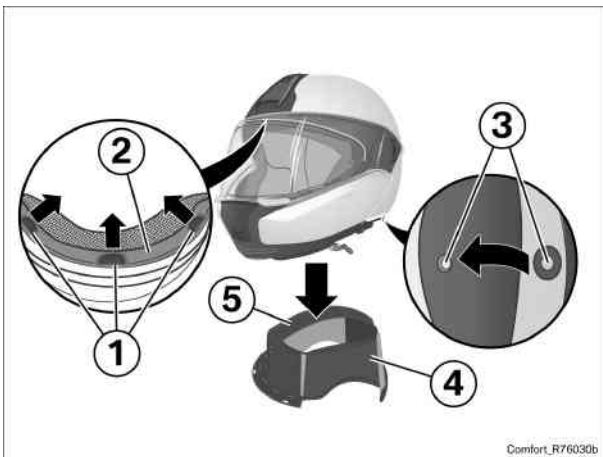

► **Kopfpolster ausbauen**

- Arretierlaschen **(1)** anheben und Lasche **(2)** des Kopfpolsters herausziehen.
- Druckknopf **(3)** im Bereich des Hinterkopfs lösen.
- Kopfpolster **(4)** ausbauen, dabei Klettverbindung **(5)** des Mittelstegs vorsichtig lösen.

4

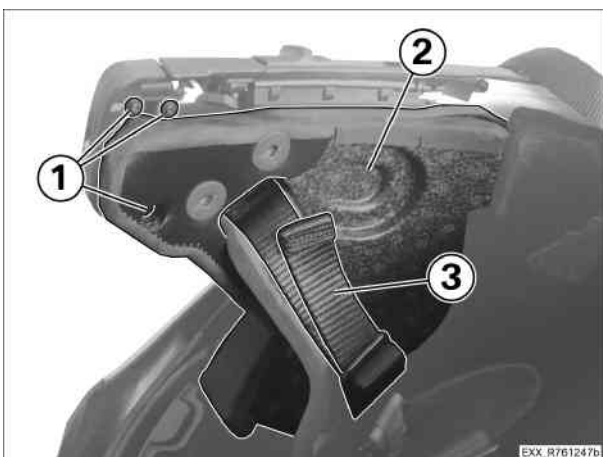

► **Linkes Wangen-EPS ausbauen**

- Schrauben **(1)** ausbauen, auf Schrauben achten, werden wieder verwendet.
- Wangen-EPS **(2)** lösen, Kinnriemen **(3)** ausfädeln und Wangen-EPS **(2)** ausbauen.

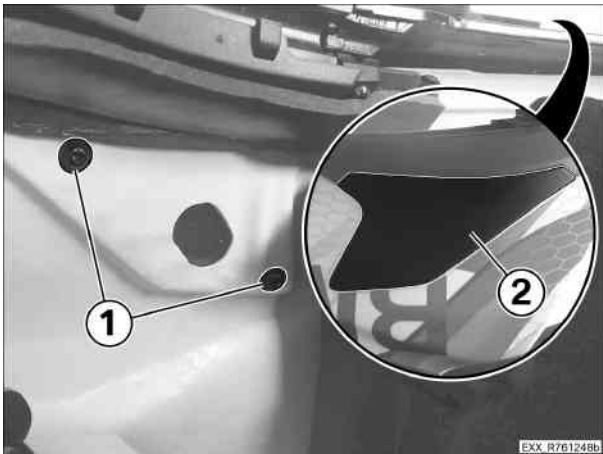

► Tastatur anbringen

- Schrauben (1) ausbauen und Blende (2) abnehmen.

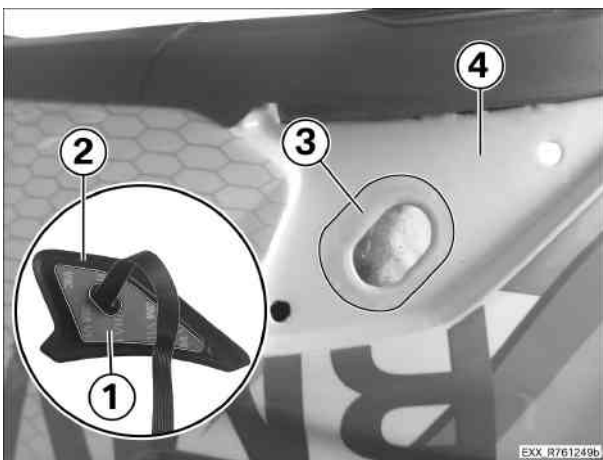

- Schutzfolie (1) von Tastatur (2) abziehen.
- Zur Reinigung des Helms bitte die Pflegehinweise in der Bedienungsanleitung Systemhelm 7 beachten.

HINWEIS

Klebestellen müssen trocken, staub- und fettfrei sein.

- Folie (3) von Systemhelm (4) abziehen.

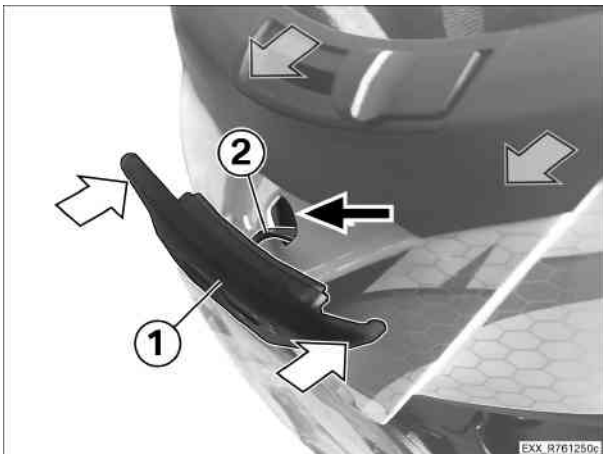

- Tastatur (1) ansetzen und Kabel (2) durch Öffnung (Pfeil) führen.
- Tastatur mit leichtem Druck aufkleben, dabei auf korrekten Sitz achten.

HINWEIS

Um eine sichere Haftung zu erreichen, die Tastatur für zwei Minuten fest auf die Helmaußenseite drücken. Dabei auf der Helminnenseite gegendrücken.

6

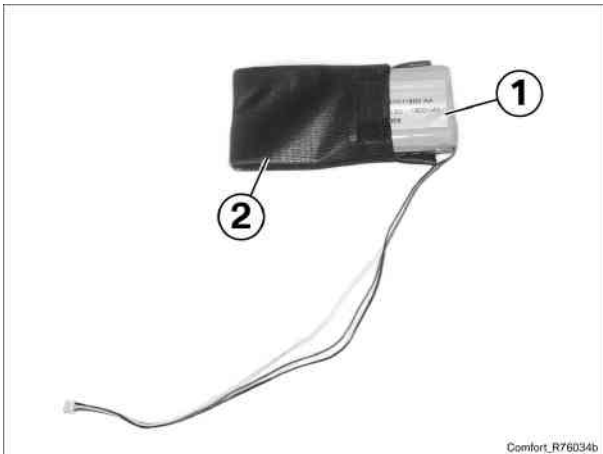

► Akkupack einbauen

- Akkupack (1) in beiliegenden, wasserdichten Beutel (2) einschieben und Kabel zur Seite auslaufen lassen.
- Wasserdichten Beutel mit Akkupack schließen.

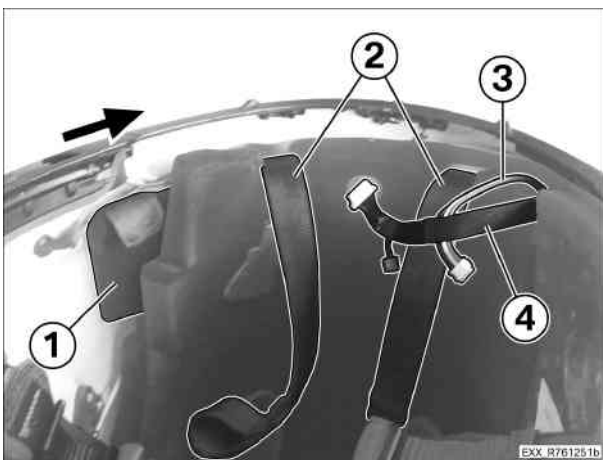

- Akkupack (1) hochkant, mit Kabelabgang und dem offen Ende des Beutels Richtung Schulter, in den freien Raum am Helm einlegen und so weit wie möglich einschieben.
- Nackenbänder (2) in den Systemhelm legen und Kabel des Akkupacks (3) und der Tastatur (4) dahinter zur anderen Seite führen.

7

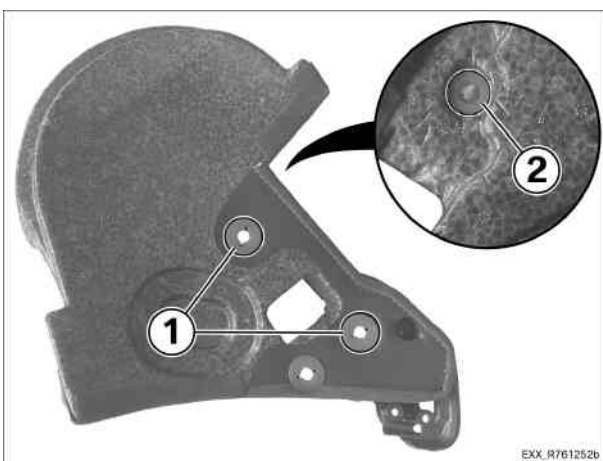

► Mikrophon am linken Wangen-EPS einbauen

- Rastbänder (1) und Rastplatte (2) entfernen.

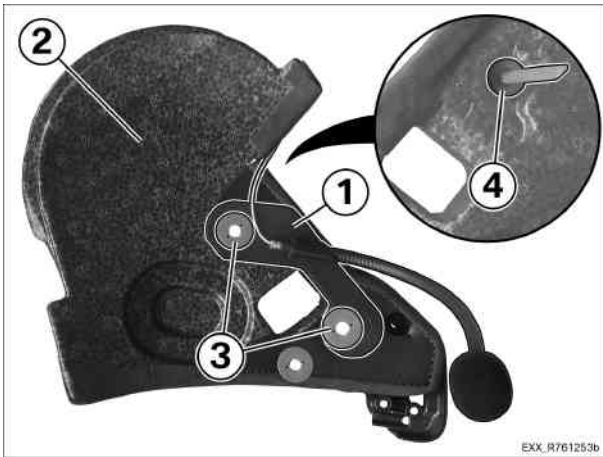

- Mikrofonhalter (1) an Wangen-EPS (2) ansetzen.
- **Neue** Rastbänder (3) einstecken.
- **Neue** Rastplatte (4) an der Rückseite aufschieben und fest andrücken.
- Die Überlänge der Rastbänder über den Haltetaschen abzwicken.

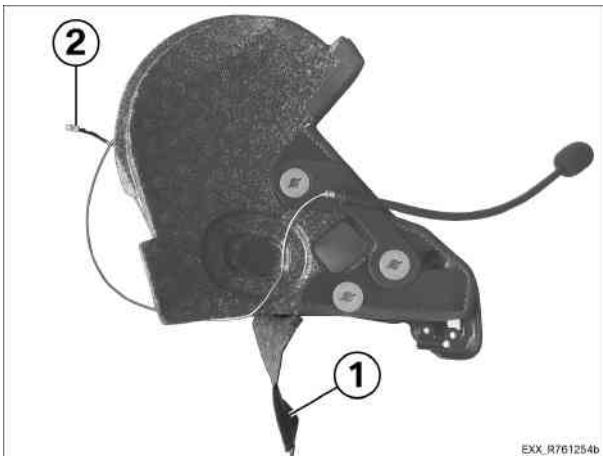

- Stoffverkleidung (1) lösen und Kabel für Mikrofon (2) verlegen.

8

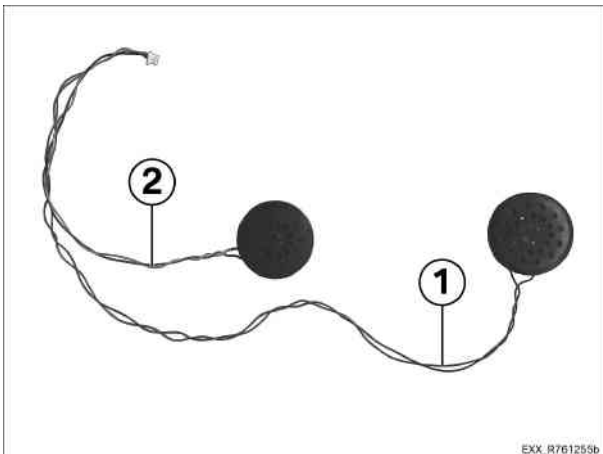

► Linken Lautsprecher anbringen und Kabel verlegen

- Kabellängen beachten, langes Kabel (1) ist für den **linken** Lautsprecher, das kurze Kabel (2) ist für den **rechten** Lautsprecher.

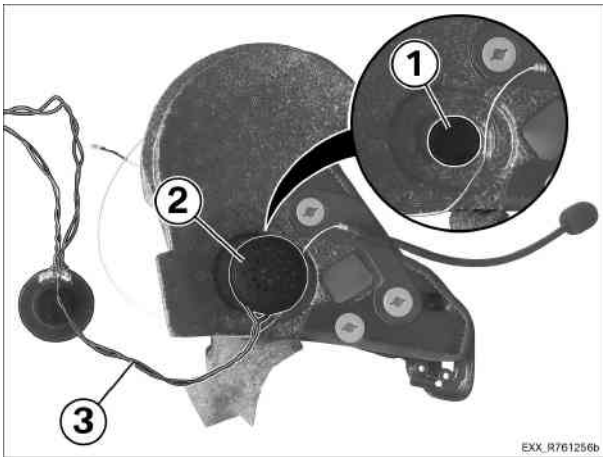

- Hakenscheibe **(1)** **mittig** in Vertiefung anbringen.
- Linken Lautsprecher **(2)** anbringen und Kabel **(3)** verlegen.

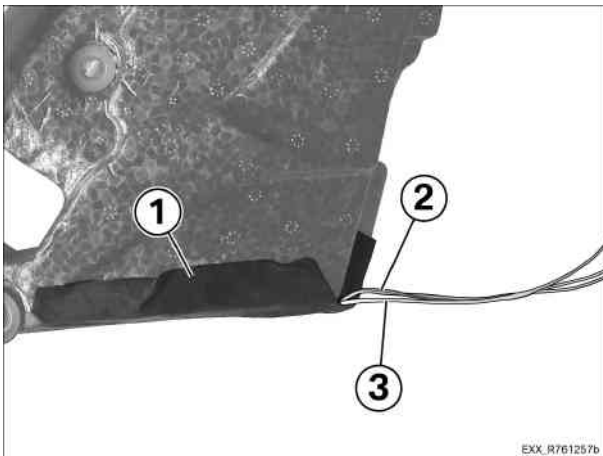

- Stoffverkleidung **(1)** korrekt einbauen, dabei auf Kabel **(2)** für Lautsprecher und Kabel **(3)** für Mikrofon achten.

9

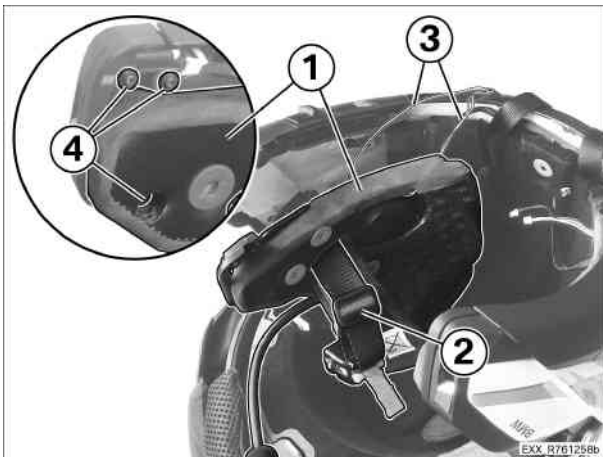

► Linkes Wangen-EPS einbauen

- Wangen-EPS **(1)** ansetzen und Kinnriemen **(2)** einfädeln.
- Wangen-EPS **(1)** einbauen, dabei auf korrekte Verlegung der Kabel **(3)** achten.
- Kabel zur Helmrückseite hin ablegen und nicht knicken, da diese sonst beschädigt werden könnten.
- Schrauben **(4)** einbauen.

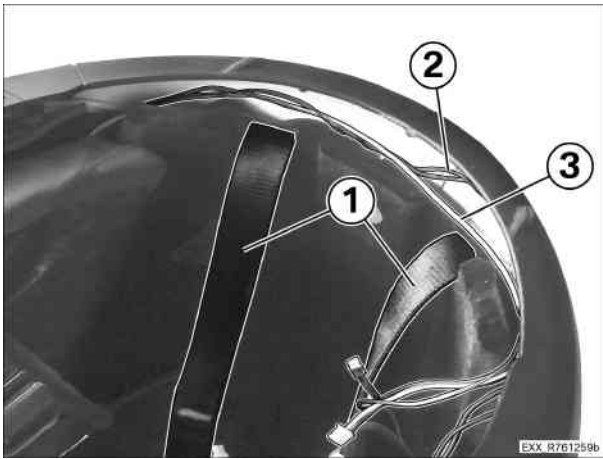

- Nackenbänder **(1)** in den Systemhelm legen und Kabel der Lautsprecher **(2)** und des Mikrofons **(3)** **dahinter** zur anderen Seite führen.

10

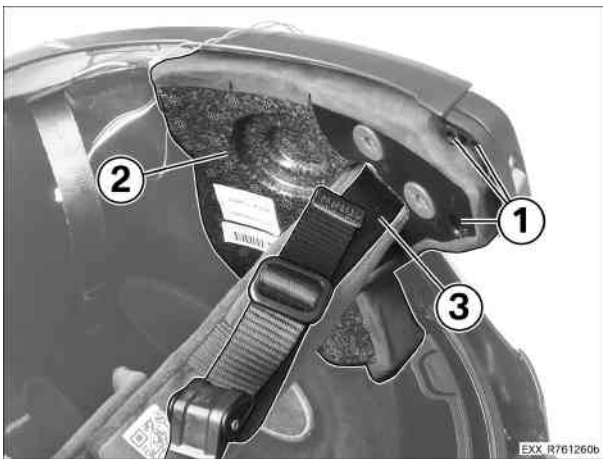

► Rechtes Wangen-EPS ausbauen

- Schrauben **(1)** ausbauen, auf Schrauben achten, werden wieder verwendet.
- Wangen-EPS **(2)** lösen, Kinnriemen **(3)** ausfädeln und Wangen-EPS **(2)** ausbauen.

11



► Rechten Lautsprecher anbringen und Kabel verlegen

- Hakenscheibe **(1)** **mittig** in Vertiefung anbringen.
- Stoffverkleidung **(2)** lösen.

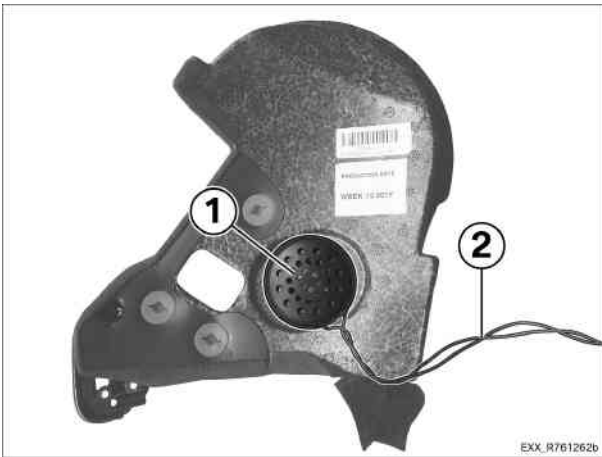

- Rechten Lautsprecher **(1)** anbringen und Kabel **(2)** verlegen.

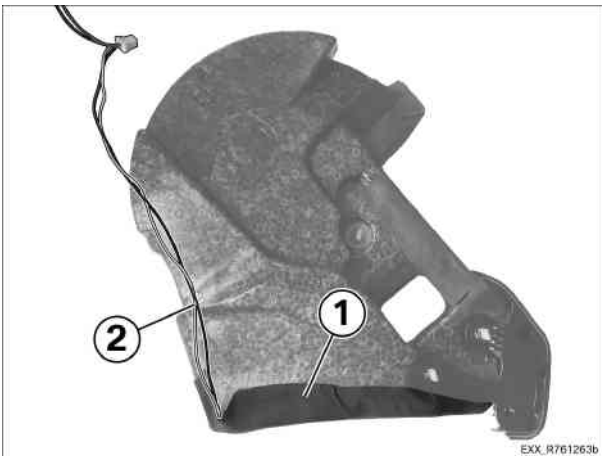

- Stoffverkleidung **(1)** korrekt einbauen, dabei auf Kabel **(2)** für Lautsprecher achten.

12

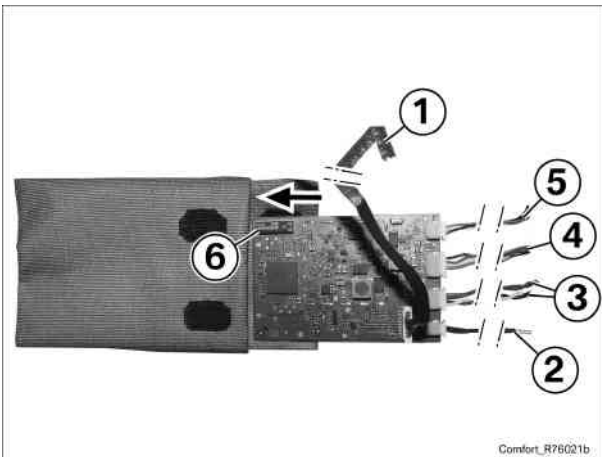

► **Alle Kabel an Hauptplatine anschließen (für Teilenummer 76 51 8 394 546 / ohne Sprachsteuerung)**

- Hauptplatine zur Hälfte in wasserdichten Beutel einschieben.
- Anschlusskabel an die Hauptplatine anschließen.
- Eine Verwechslung ist nicht möglich, da alle Stecker codiert sind.
- Alle Bauteile die noch nicht verbaut sind, vorsichtig in der Helmmitte ablegen.
- Anschlüsse:
 - Tastatur **(1)**
 - Mikrofon **(2)**
 - Lautsprecher **(3)**
 - Ladekabel **(4)**
 - Akkupack **(5)**
- Beim Einbau muss die Antenne **(6)** zur Helminnenseite zeigen!
- Wird die Platine falsch eingebaut ist die Sendeleistung zu gering und es kommt zu Beeinträchtigungen in der Reichweite und ggf. der Sprachqualität!

13

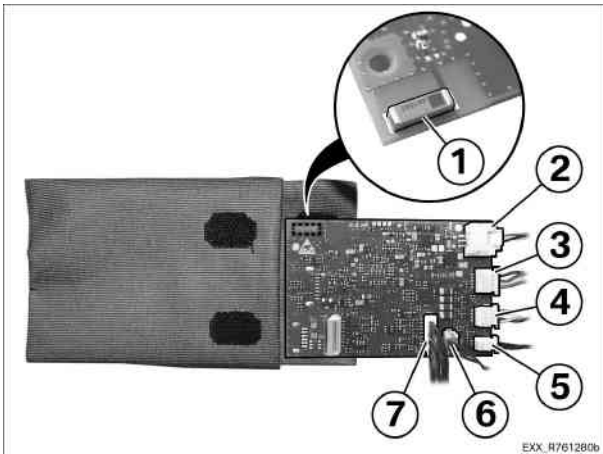

► Alle Kabel an Hauptplatine anschließen (für Teilenummer 76 51 8 568 247 / mit Sprachsteuerung)

- Hauptplatine zur Hälfte in wasserdichten Beutel einschieben.
- Anschlusskabel an die Hauptplatine anschließen.
- Eine Verwechslung ist nicht möglich, da alle Stecker codiert sind.
- Alle Bauteile die noch nicht verbaut sind, vorsichtig in der Helmmitte ablegen.
- Anschlüsse:
 - Antenne **(1)**
 - Akkupack **(2)**
 - Ladekabel **(3)**
 - Lautsprecher **(4)**
 - Mikrofon **(5)**
 - Sprachsteuerung **(6)**
 - Tastatur **(7)**
- Beim Einbau muss die Antenne **(1)** zur Helminnenseite zeigen!
- Wird die Platine falsch eingebaut, ist die Sendeleistung zu gering und es kommt zu Beeinträchtigungen in der Reichweite und ggf. der Sprachqualität!



14

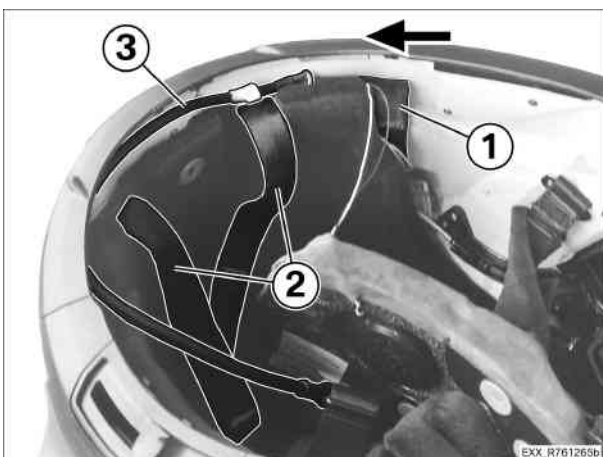

► Hauptplatine einbauen

- Die verkabelte Hauptplatine **(1)** ganz in beiliegenden wasserdichten Beutel einschieben.
- Hauptplatine **(1)** mit wasserdichten Beutel hochkant, mit Kabelabgang und dem offen Ende des Beutels Richtung Schulter, in den freien Raum am Helm einlegen und so weit wie möglich einschieben.
- Nackenbänder **(2)** in den Systemhelm legen und Ladekabel **(3) dahinter** zur anderen Seite führen.



15

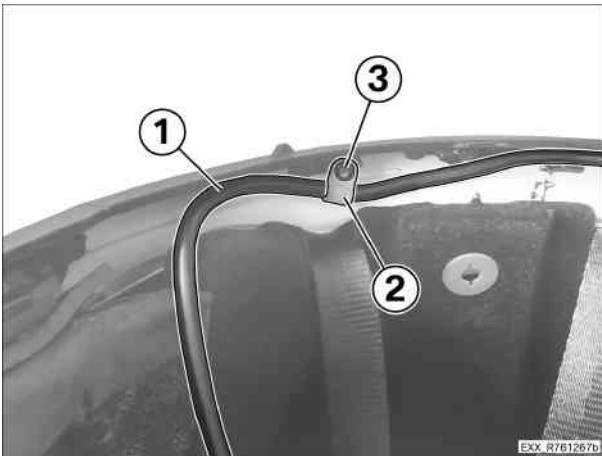

► Akkuladekabel verlegen

- Ladekabel (1) verlegen.
- Zugentlastung (2) ansetzen und Schraube (3) aus Beipack einbauen.

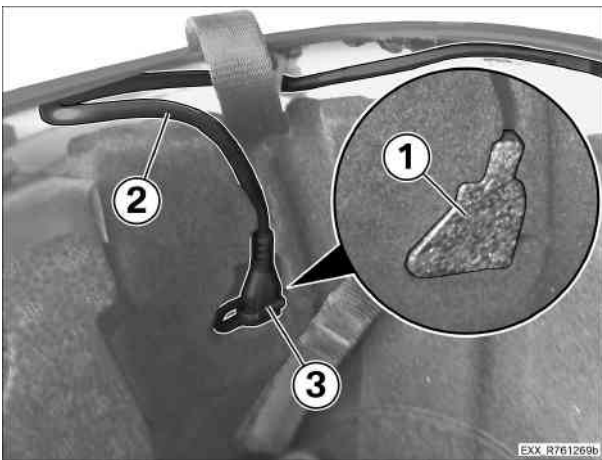

- Einsatz (1) entfernen.
- Ladekabel (2) verlegen und Stecker (3) in Aussparung einsetzen.

16

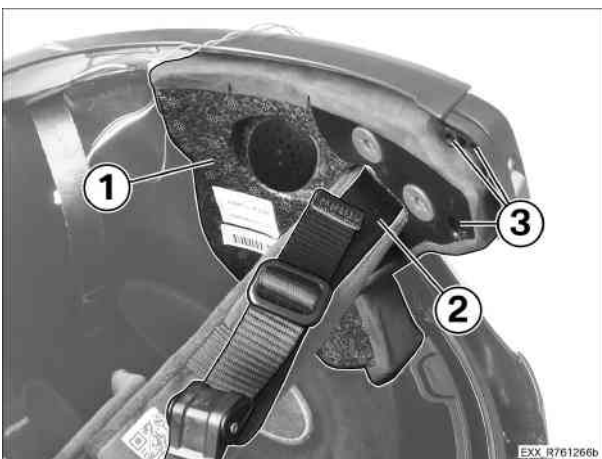

► Rechtes Wangen-EPS einbauen

- Wangen-EPS (1) ansetzen und Kinnriemen (2) einfädeln.
- Wangen-EPS (1) einbauen, dabei auf korrekte Verlegung der Kabel achten.
- Schrauben (3) einbauen.

► Funktionstest des BMW Motorrad Kommunikationssystems

- Kommunikationsanlage einschalten (siehe Bedienungsanleitung)

Prüfen

Resultat

Wenn die rote LED dauerhaft aufleuchtet kann dies ein Systemfehler sein.

Maßnahme

- Kommunikationssystem ausschalten (siehe Bedienungsanleitung)
- Akkupackkabel von Hauptplatine abziehen
- Ladekabel von Hauptplatine abziehen
- Akkupackkabel an Hauptplatine anstecken
- Kommunikationsanlage ohne Ladekabel einschalten

Resultat

System läuft normal an.

Maßnahme

- Kommunikationssystem ausschalten (siehe Bedienungsanleitung)
- Evtl. Ladekabel wechseln und an Hauptplatine anschließen
- Kommunikationsanlage einschalten (siehe Bedienungsanleitung)
- Kommunikationsanlage ist in Ordnung

Resultat

Rote LED leuchtet beim Einschalten der Kommunikationsanlage (siehe Bedienungsanleitung) wieder dauerhaft auf.

Maßnahme

- Evtl. Hauptplatine wechseln
- Gelbe LED und Ladeelektronik testen

Prüfen

- Ladegerät anschließen

Resultat

Gelbe LED leuchtet.

Maßnahme

- Gelbe LED: Ladegerät und Ladeelektronik sind in Ordnung

Resultat

Gelbe LED leuchtet nicht.

Maßnahme

- Evtl. Ladegerät wechseln
- Evtl. Ladekabel wechseln und an Hauptplatine anschließen
- Evtl. Anschluss der Tastatur überprüfen und Tastatur wechseln
- Evtl. Hauptplatine wechseln

• Funktionstest:

- durch gleichzeitiges Drücken der Ein-Ausschalttaste, der Plus-taste (+) und der Minustaste (-) (länger als zwei Sekunden) wird der Testmodus erreicht

- durch Drücken der Ein-/Ausschalttaste (länger als vier Sekunden) wird das Kommunikationssystem ausgeschaltet
- Testmodus kann nur durch komplettes Ausschalten verlassen werden.

• **Testablauf:**

Prüfen

- Testmodus 1 LED-Test:

Resultat

Grüne und rote LED leuchten sechsmal pro Sekunde.

Maßnahme

- LED sind in Ordnung

Resultat

LED leuchten nicht

Maßnahme

- Evtl. Tastatur wechseln
- Akku laden
- Steckverbindung zur Hauptplatine überprüfen

Prüfen

- Ein-/Ausschalttaste zweimal drücken, Übergang in den Testmodus 2
- Testmodus 2 Tastaturtest:

Resultat

Einmaliges Drücken jeweils einer Taste wird mit einem Ton quittiert.

Maßnahme

- Ton ist hörbar, Tastatur ist in Ordnung

Resultat

Ton ist nicht hörbar.

Maßnahme

- Evtl. Tastatur wechseln
- Steckverbindung zur Hauptplatine überprüfen

Prüfen

- Ein-/Ausschalttaste zweimal drücken, Übergang in den Testmodus 3
- Testmodus 3 Mikrofon-/Lautsprechertest:

Resultat

Beim sprechen in das Mikrofon ist das Sprachsignal nach drei Sekunden hörbar.

Maßnahme

- Ton ist hörbar, Mikrofon und Lautsprecher in Ordnung

Resultat

Ton ist nicht hörbar.

Maßnahme

- Evtl. Mikrofon wechseln
- Evtl. Lautsprecher wechseln
- Steckverbindung zur Hauptplatine überprüfen

Prüfen

- Ein-/Ausschalttaste zweimal drücken, Übergang in den Testmodus 4
- Testmodus 4 Audio Stereotest:

Resultat

Das Musiksignal wird in Endlosschleife ausgegeben.

Maßnahme

- Lautsprecher und Klang sind in Ordnung

Resultat

Musik ist nicht hörbar.

Maßnahme

- Evtl. Lautsprecher wechseln
- Steckverbindung zur Hauptplatine überprüfen
- Dieser Test kann zu Demonstrationszwecken verwendet werden
- Falls Test wiederholt wird, die Ein-/Ausschalttaste zweimal drücken, Übergang in den Testmodus 1 usw.
- Zur Überprüfung der Bluetooth-Funktionalität den Helm mit einem zweiten Helm oder mit einem Mobiltelefon verbinden und gemäß der BMW Motorrad Kommunikationssystem Bedienungsanleitung vorgehen.
- Ladegerät anschließen und Akku komplett aufladen.

18

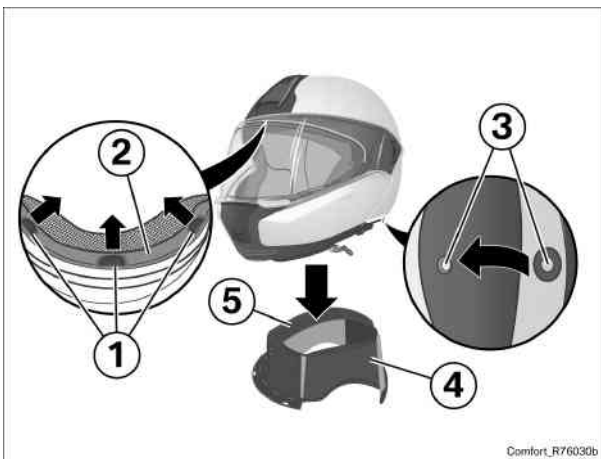

► Kopfpolster einbauen

- Kopfpolster **(4)** einsetzen und ausrichten.
- Druckknopf **(3)** im Bereich des Hinterkopfs befestigen.
- Arretierungslaschen **(1)** anheben und Lasche des Kopfpolsters **(2)** einstecken.
- Klettverbindung **(5)** des Kopfpolsters mittig andrücken.

19

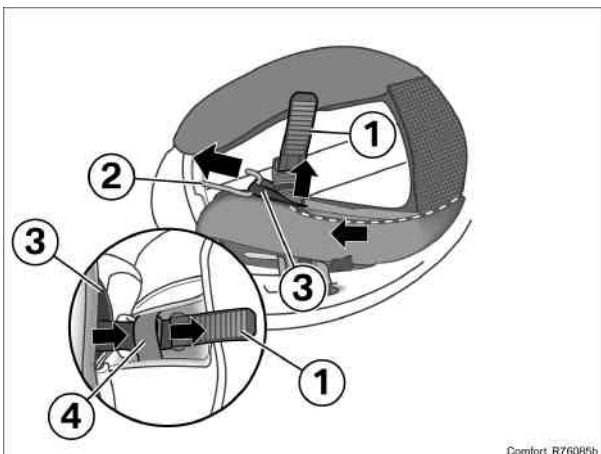

► Wangen-/Nackepolster einbauen

- Wangen-/Nackepolster im Helm positionieren.
- Kinnriemen **(1)** auf beiden Seiten durch Öffnungen in Wangenpolstern stecken, so dass Kinnriemen im Helminnenraum liegen.
- Auf beiden Seiten Ziehdraht **(2)** mit Bogen voraus durch die Öffnung im Nackenpolster nach hinten schieben.
- Schlaufe **(3)** des Nackenbandes eingehängen und ohne es zu verdrehen nach vorn durchziehen. Alternativ kann das Nackenband mit einem stumpfen Bleistift von hinten nach vorn durchgeschoben werden.
- Kinnriemen **(1)** (ohne Kinnriemenunterlage) auf beiden Seiten durch die Schlaufe **(3)** des Nackenbandes führen.

